

WEILER
IM ALLGÄU

Seniorenausschuss Markt Weiler-Simmerberg

Vorstellung Konzept

am

14.09.2015



Agenda

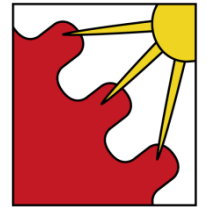

WEILER
IM ALLGÄU

- Bevölkerungsentwicklung
- Altersentwicklung in der Zukunft
- Umfrage Herbst 2014
- Leben im Alter
 - Wohnen
 - Hauswirtschafts- und Fahrdienste
 - Pflege
 - Rechtliche Vorsorge
 - Medizin
- Seniorenausschuss
 - Aufgaben und Ziele

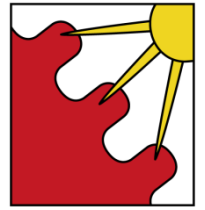

WEILER
IM ALLGÄU

Bevölkerungsentwicklung

Bevölkerungsentwicklung

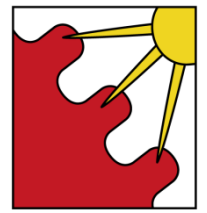

WEILER
IM ALLGÄU

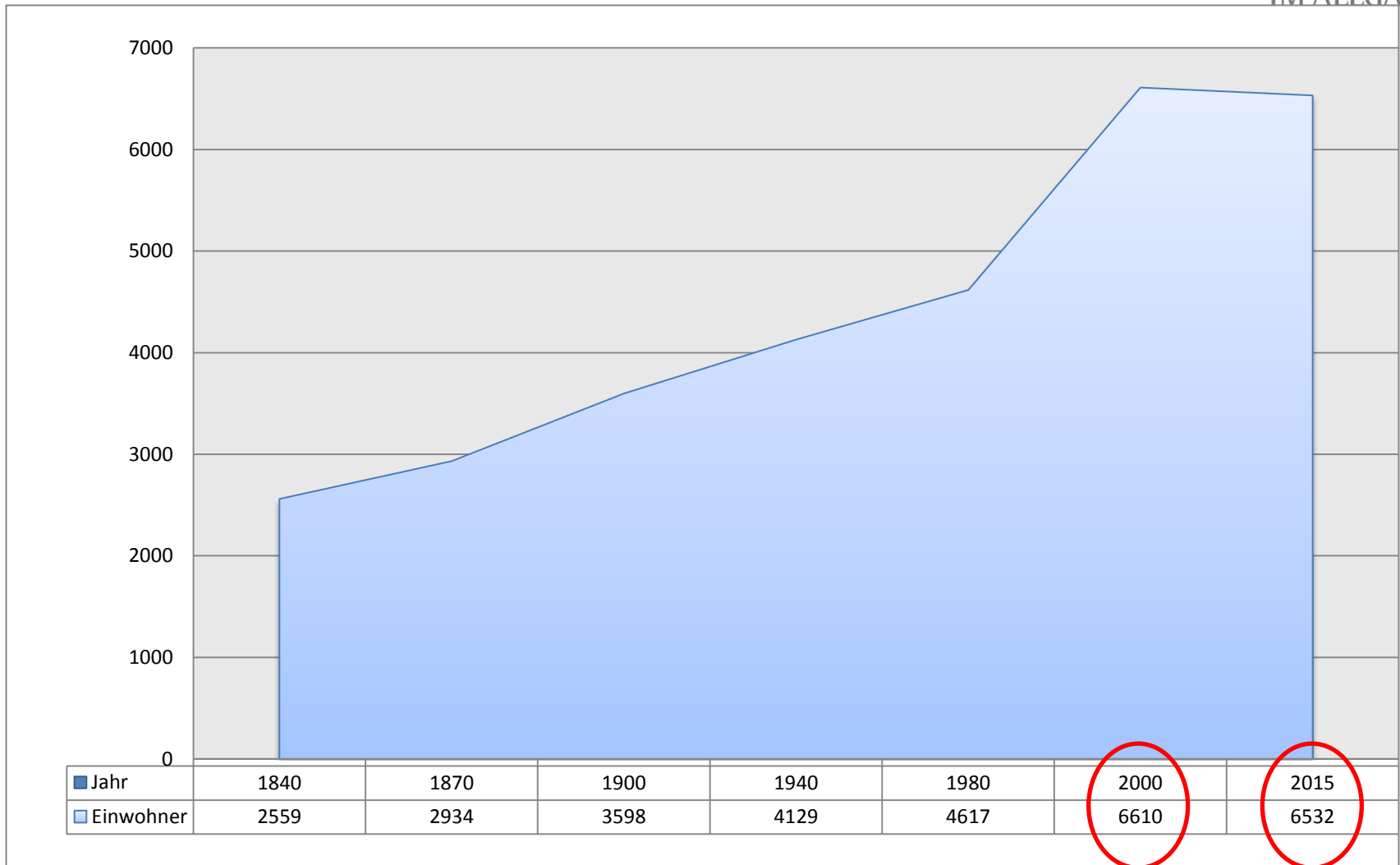

Bevölkerungspyramide

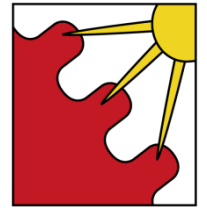

WEILER
IM ALLGÄU

Wegweiser Kommune

Bevölkerungspyramide 2015

Weiler-Simmerberg (im Landkreis Lindau (Bodensee))

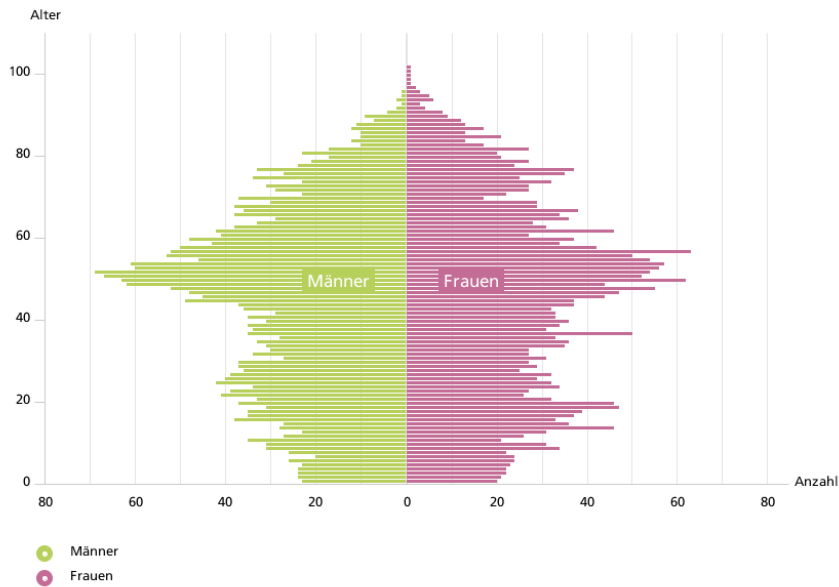

Quelle: Statistische Ämter der Länder, Deenst GmbH, ies, eigene Berechnungen
| Bertelsmann Stiftung

Wegweiser Kommune

Bevölkerungspyramide 2030

Weiler-Simmerberg (im Landkreis Lindau (Bodensee))

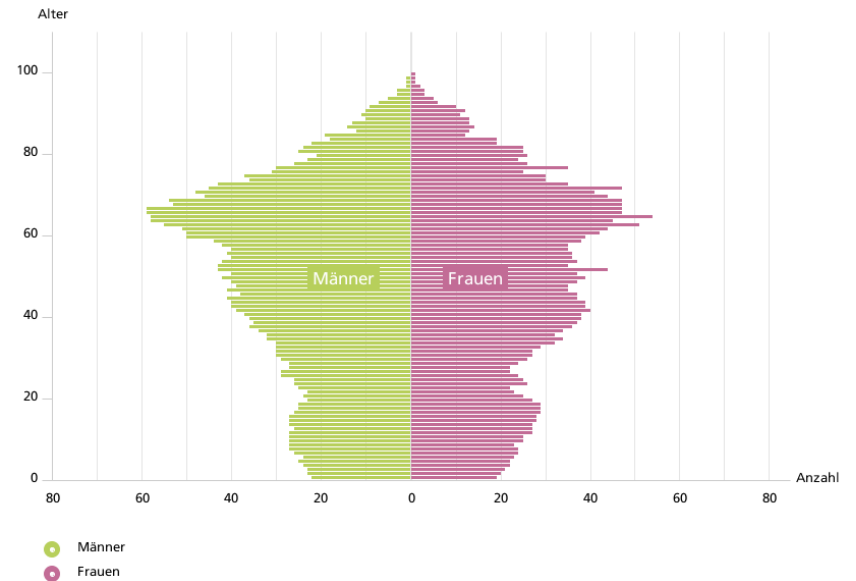

Quelle: Statistische Ämter der Länder, Deenst GmbH, ies, eigene Berechnungen
| Bertelsmann Stiftung

Bevölkerungsprognose

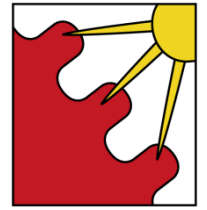

WEILER
IM ALLGÄU

Indikatoren	Weiler-Simmerberg 2012	Weiler-Simmerberg 2015	Weiler-Simmerberg 2020	Weiler-Simmerberg 2025	Weiler-Simmerberg 2030
Bevölkerung 65- bis 79-Jährige (Einwohner)	840	870	870	990	1.160

Indikatoren	Weiler-Simmerberg 2012	Weiler-Simmerberg 2015	Weiler-Simmerberg 2020	Weiler-Simmerberg 2025	Weiler-Simmerberg 2030
Bevölkerung ab 80-Jährige (Einwohner)	330	330	380	390	420

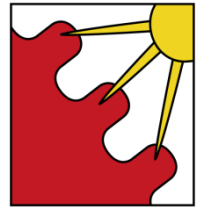

WEILER
IM ALLGÄU

Altersentwicklung in der Zukunft

Altersentwicklung in der Zukunft

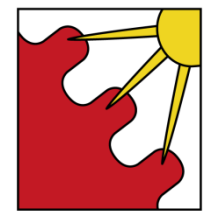

WEILER
IM ALLGÄU

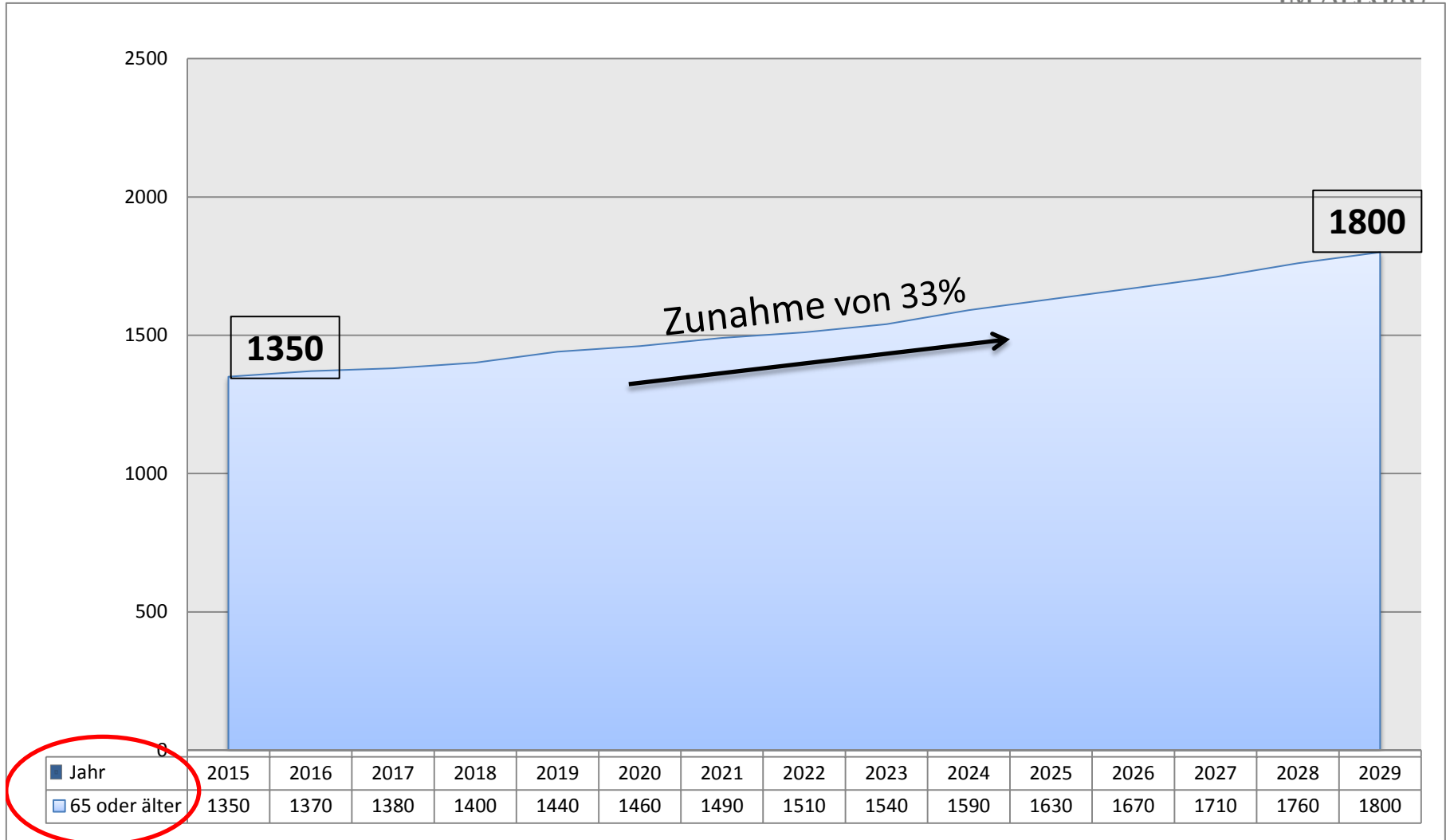

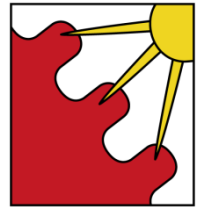

WEILER
IM ALLGÄU

Umfrage Herbst 2014

Umfrage „Im Alter was erleben“

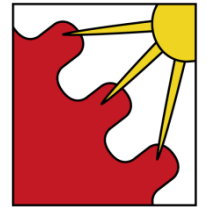

WEILER
IM ALLGÄU

- 68 Personen - 38 Frauen / 30 Männer
- Zielgruppe: Personen über 65 J.
- Umfrage zeigte viele motivierte Bürger

Über welche Themen würde Sie gerne mehr erfahren?

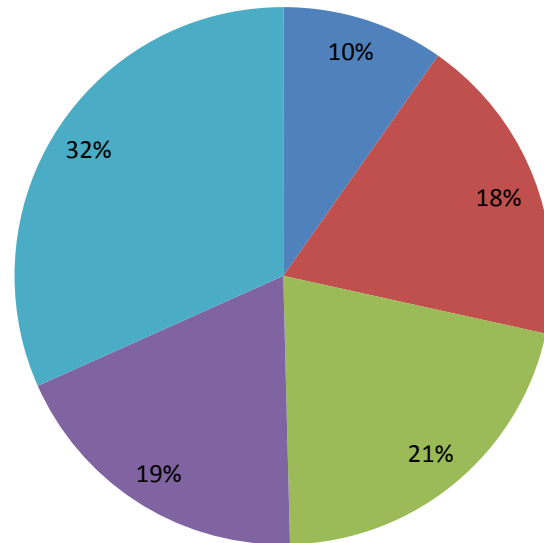

- Vorsorgevollmacht
- Patientenverfügung
- Medizinische Vorträge
- Allgäu Tirol - barrierefreie Gemeinde
- Unterhaltung (Musik, Theater, ...)

Umfrage „Im Alter was erleben“

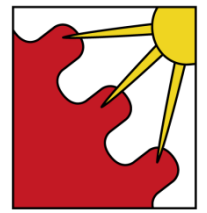

WEILER
IM ALLGÄU

Welcher Seniorenausflug würde Sie eher interessieren?

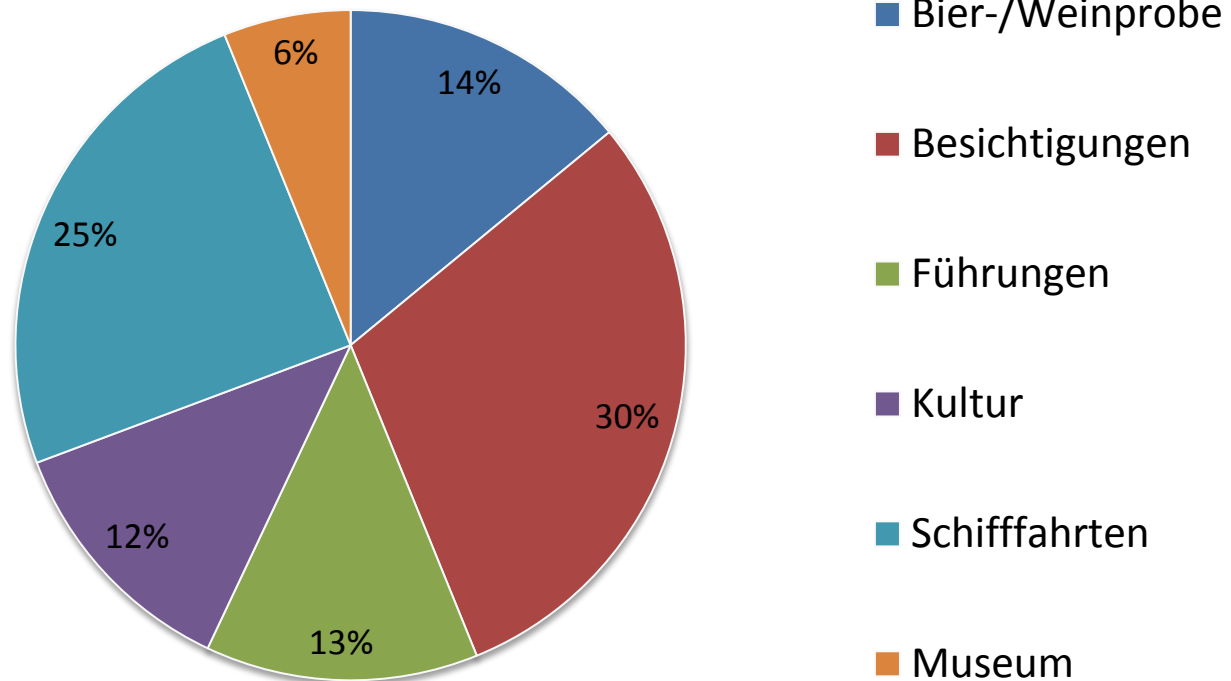

Themenbereiche:

- Wohnen
- Hauswirtschafts- und Fahrdienst
- Pflege
- Rechtliche Vorsorge
- Medizin

Barrierefrei wohnen im Alter

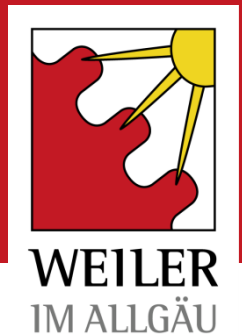

- Die meisten Älteren wollen in ihren Wohnungen und in gewohnter Umgebung bleiben
- Bedürfnisse nach barrierefreiem Wohnraum
- Entfernung Stolperfallen – Türschwellen, lose Teppiche
- Ersatz Badewanne durch Dusche mit ebenerdigem Einstieg
- Erhöhung Toilettensitz, Haltegriffe
- Raum schaffen für Bewegung mit Gehhilfen, Pflegebett
- Ausreichende Beleuchtung – Bewegungsmelder im Flur
- Einbau von Treppenliften/Podestliften
- Rampen statt Treppen

Barrierefrei bauen nach DIN 18040

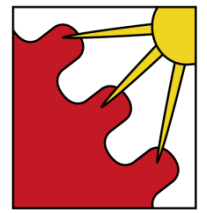

WEILER
IM ALLGÄU

- Bauweise benötigt 10% mehr Platz
- Parkplätze sollten 3,5-3,9m breit sein

DIN 18040-1

Verkehrsflächen und Bewegungsflächen müssen für die Personen bemessen werden, die je nach Situation den größten Flächenbedarf haben. Bewegungsflächen dürfen sich überlagern.

Den größten Flächenbedarf benötigen Rollstuhlfahrer (Wendekreis ≥ 150 cm) und Personen mit Gehhilfen wie Armstützen (≥ 90 cm x 70 cm), Rollator (≥ 80 cm x ≥ 100 cm).

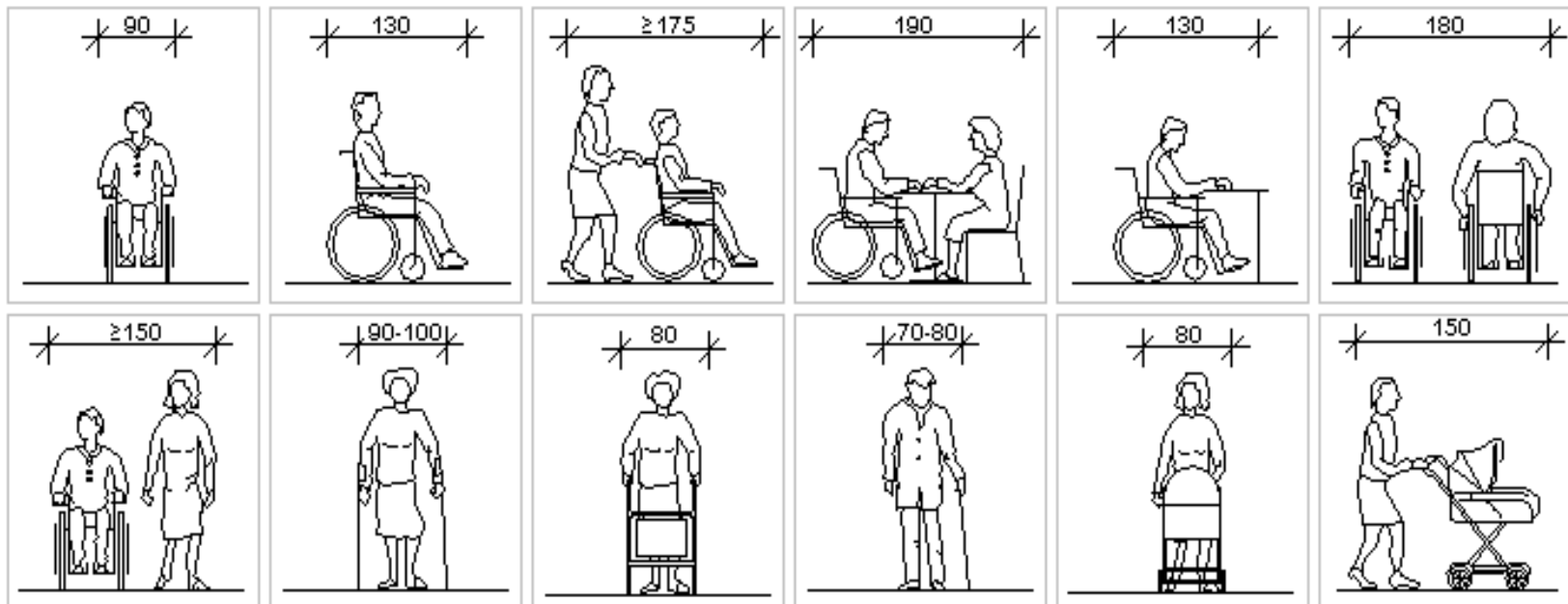

Grundriss barrierefreies Badezimmer/ Schlafzimmer

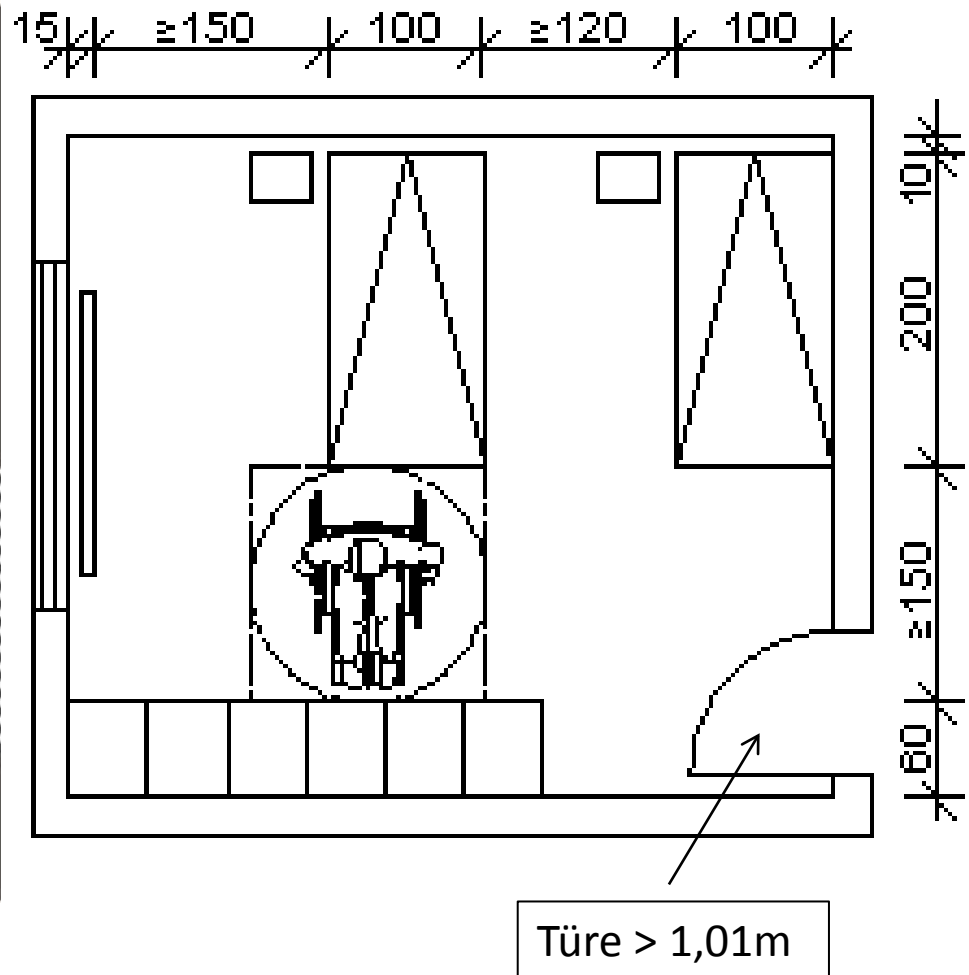
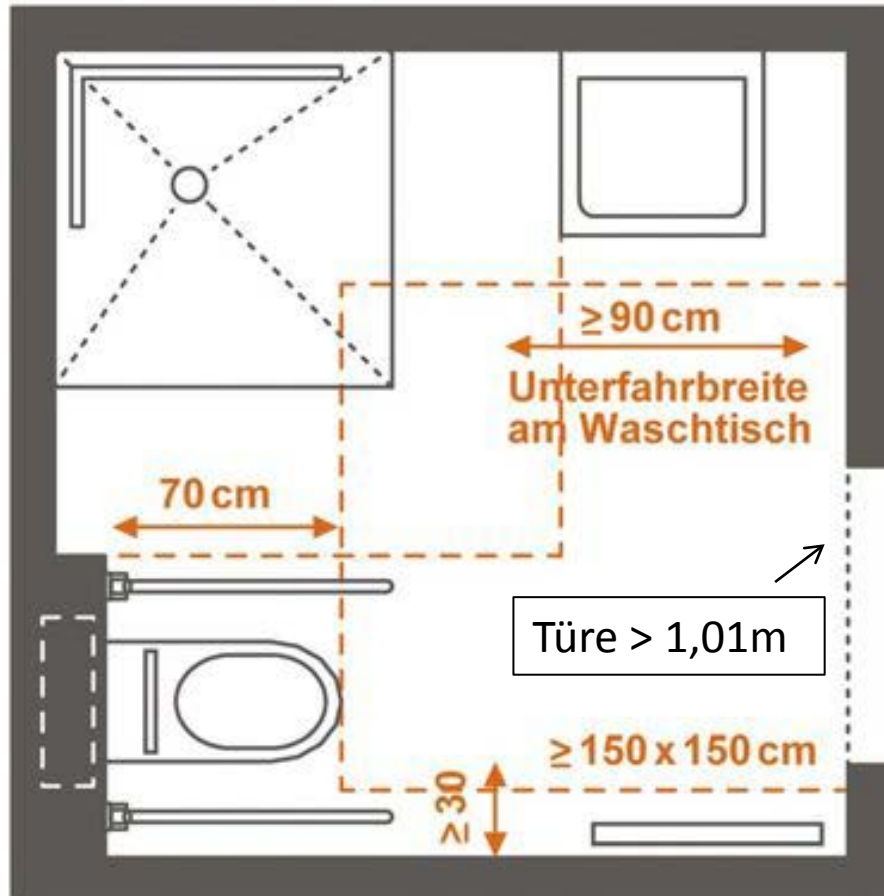

Hauswirtschafts- und Fahrdienste



- Zahl der Senioren/innen wächst
- dazu kommen zunehmende Hilfe- und Pflegebedürftigkeit
- und leider oft auch eine wachsende Vereinsamung

Organisation von Hilfe und Unterstützung

- Begleitung zu Ärzten, Behörden, Frisör
- Kleine technische und handwerkliche Hilfen und Reparaturen
- Unterstützung bei Hausarbeiten, Gartenarbeit, Winterdienst, Grabpflege
- Schreibhilfe, Formulare ausfüllen, usw.
- Haustierbetreuung
- Vermittlung von Essen auf Rädern



→ Lösungsvorschlag: Projekt „Senioren helfen Senioren“

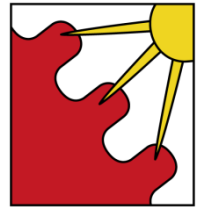

WEILER
IM ALLGÄU

Pflege

Pflege

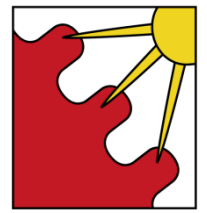

WEILER
IM ALLGÄU

Pflegebedürftig ist, wer wegen einer körperlichen, geistigen oder seelischen Krankheit oder Behinderung bei den alltäglichen Dingen im Leben Hilfe benötigt und dies dauerhaft oder für wenigstens 6 Monate.

- Altenheimkosten im Allgäu-Stift Weiler

Pflegestufe	Eigenanteil
Stufe 0	2.200 €
Stufe I	1.807 €
Stufe II	1.945 €
Stufe III	1.967 €



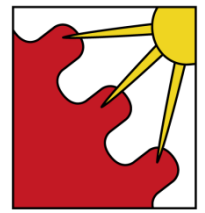

WEILER
IM ALLGÄU

- Häusliche Pflege durch Angehörige
 - mit ambulantem Pflegedienst z.B. Caritas
 - Pflegegeld kann beantragt werden
- Kurzzeitpflege
 - nach stationärem Krankenhausaufenthalt
 - private Pflegeperson im Urlaub oder durch Krankheit gehindert
- Tagespflege
 - der zu Pflegenden wohnt zu Hause, wird abends und nachts von Angehörigen und nur tagsüber von der Tagespflege betreut

Pflegestufe	Eigenanteil pro Tag
Stufe 0	57€
Stufe I	37 €
Stufe II	37 €
Stufe III	37 €

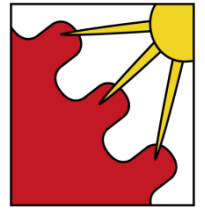

WEILER
IM ALLGÄU

Rechtliche Vorsorge

- Testament
 - bei komplizierten Verhältnissen öffentliches Testament beim Notar
 - Ehepartner können gemeinsames Testament erstellen
 - Patientenverfügung
 - erlangt große Bedeutung bei völliger Hilflosigkeit, schwerer Demenz, langem Koma oder schwerer Hirnverletzungen
 - bestimmt, welche Behandlungen, Untersuchungen und Eingriffe durchgeführt und unterlassen werden sollen
 - Vorsorgevollmacht/Betreuungsverfügung
 - es wird eine Person bevollmächtigt, Angelegenheiten zu regeln, sollte der Vollmachtgeber nicht mehr in der Lage sein, es selber zu tun
 - Notarielle Beurkundung (Anerkennung durch die Bank)
- Planung Infonachmittage für rechtliche Vorsorge, Hilfestellung beim Formularen ausfüllen, Fragen beantworten, ...



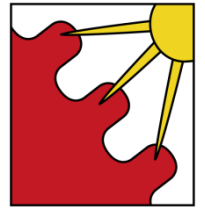

WEILER
IM ALLGÄU

Medizin

Medizin

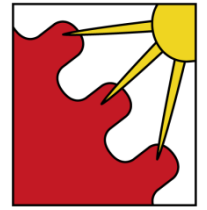

WEILER
IM ALLGÄU

- Seniorenachmittag mit medizinischen Vorträgen
 - Früherkennung von Schlaganfall/Herzinfarkt
 - Neue Ansätze der Behandlung von Bluthochdruck
 - Was tun, wenn die Herzklappe nicht mehr richtig schließt
- Evtl. praktische Angebote:
 - Wie gut hören und sehen Sie?
 - Lassen Sie Blutdruck, Puls und Blutzuckerwerte messen
 - Wie fit sind Sie in Erster Hilfe?
 - Lernen Sie unsere Ehrenamtlichen kennen
 - Lernen Sie Bewegungs- und Gleichgewichtsübungen kennen

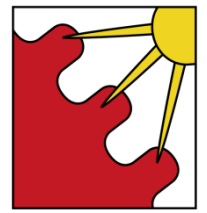

WEILER
IM ALLGÄU

Senioren Ausschuss

- Zusammensetzung
- Aufgaben und Ziele

Senioren Ausschuss

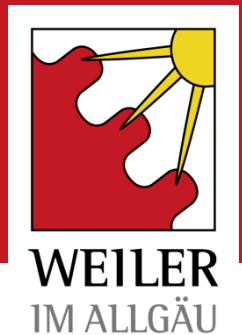

- ca. 8 - 10 Personen
 - 2-3 Gemeindeangestellte
 - Seniorenbeauftragte/-er
 - evtl. Mitglieder des Gemeinderates (JSS-Ausschuss)
 - Ehrenamtliche
 - Sportvereine
 - Vertreter aus allen 3 Ortsteilen
 - Vertreter der Kirchen
 - Vertreter der Altenheime
- evtl. Wahl des Seniorenausschusses für die Dauer der Wahlperiode des Gemeinderates
- Sitzung 1x im Quartal (max. 8 Sitzungen jährlich)

Aufgaben und Ziele

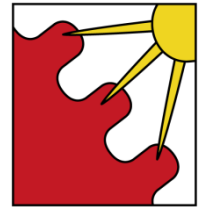

WEILER
IM ALLGÄU

- Frühzeitige Planungen für die zukünftige Entwicklung (demographischer Wandel)
- Ansprechpartner für Seniorinnen und Senioren über 60 Jahre
- Integration älterer Bürger
- Barrierefreie Ortschaften → Allgäu-Tirol-barrierefrei
- Bezahlbarer altersgerechter Wohnraum
- Hilfe und Unterstützung der älteren Bürger
- Zusammenarbeit mit sozialen Einrichtungen
- Planung von Seniorenausflügen, Sporttag, EDV Kursen, usw.
- Freiraumgestaltung von Straßen und Plätzen – Seniorengerechter Umbau
- Umgestaltung Friedhof Weiler
- Gestaltung Bahnhof Weiler als zentraler Umsteigepunkt

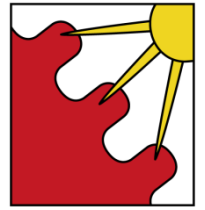

WEILER
IM ALLGÄU

Vielen Dank für Ihre Aufmerksamkeit



Vorstellung Konzept Seniorenausschuss, 14.09.2015, Gemeinde Weiler-Simmerberg, Marcella Medjimorec